

# FORD TRANSIT

## V363 VAN ЄВРО 5

WINNER



**СПЕЦІАЛЬНІ ЦІНИ НА  
АВТОМОБІЛІ 2023 РОКУ  
ВИРОБНИЦТВА<sup>1</sup>**

ОБМЕЖЕНА КІЛЬКІСТЬ АВТО (ПЕРЕЛІК ДОДАЄТЬСЯ)

ЗНАЧЕНІ ЦІНИ Є ОРІЕНТОВНИМИ ТА МОЖУТЬ ВІДРІЗНЯТИСЬ ВІД ФАКТИЧНИХ. ОСТАТОЧНА ЦІНА ВИЗНАЧАЄТЬСЯ В ДОГОВОРІ КУПІВЛІ-ПРОДАЖУ АВТОМОБІЛІА

КОМПЛЕКТАЦІЇ 2023 РОКУ ВИРОБНИЦТВА <sup>1</sup>	VAN R350L3H3 125 AMBIENTE PLUS	VAN R350L4H3 155 AMBIENTE PLUS	VAN R470L4H3 155 AMBIENTE PLUS
2.2 TDCI 125 К.С. ЄВРО5	ДИЗЕЛЬ	MT6	1593 466
			1802 938
2.2 TDCI 155 К.С. ЄВРО5	ДИЗЕЛЬ	MT6	—
			1665 346
			1749 177
			1884 269
			1979 119
КОЛІСНА БАЗА	ДОВГА (L3)	ДОВГА З ПОДОВЖЕНИМ КУЗОВОМ (L4/JUMBO)	
ВИСОТА ДАХУ	ВИСОКА (H3)	ВИСОКА (H3)	ВИСОКА (H3)
ПРИВОД	ЗАДНІЙ (RWD)	ЗАДНІЙ (RWD)	ЗАДНІЙ (RWD)
ТИП	ВАНТАЖНИЙ	ВАНТАЖНИЙ	ВАНТАЖНИЙ
ТИП КУЗОВА	ФУРГОН	ФУРГОН	ФУРГОН
ПОВНА МАСА	3 500 КГ	3 500 КГ	4 700 КГ
КАТЕГОРІЯ	N1	N1	N2
КІЛЬКІСТЬ МІСЦЬ (включно з водієм)	3	3	3
<b>КОЛЬОРИ</b>			
Frozen White	•	•	•
<b>БЕЗПЕКА</b>			
ABS - протиблокувальна система гальм	•	•	•
ESP - електронна програма стабілізації	•	•	•
ROM - система, що протидіє перекиданню	•	•	•
EBA - ситема екстреного гальмування	•	•	•
Функція, що задіє аварійні вогні під час екстреного гальмування	•	•	•
ТС - протибуксувальна система	•	•	•
NLA - система що допомагає на початку руху вгору	•	•	•
Передня подушка безпеки водія	•	•	•
Центральний замок з дистанційним керуванням (один дистанційний ключ, другий - механічний)	•	•	•
Покрокове відмикання дверей (1-й - кабіна водія, 2-й - вантажне відділення)	•	•	•
Паски безпеки водія та пасажирів	•	•	•
<b>КОМФОРТ ТА ФУНКЦІОНАЛЬНІСТЬ</b>			
Кондиціонер	•	•	•
Бортовий комп'ютер	•	•	•
Холодний старт - 29°C (дві акумуляторні батареї збільшеної ємності)	•	•	•
Регулювання кермової колонки за глибиною та нахилом (матеріал оздоблення керма - PU)	•	•	•
Механічне регулювання кута нахилу фар	•	•	•
Денні ходові вогні	•	•	•
Електросклопідійомники передніх вікон	•	•	•
Електропідігрів лобового скла	•	•	•
Електричне регулювання та підігрів зовнішніх дзеркал заднього огляду	•	•	•
Зсувні бокові двері вантажного відділення - праворуч	•	•	•
Задні двері розпашні (кут відкриття 90°/200°)	•	—	—
Задні двері розпашні (кут відкриття 90°/270°)	—	•	•
Датчики паркування передні та задні	•	•	•
Передні протитуманні фари	•	•	•
Збільшений паливний бак - 100 л	•	•	•
Функція "проведи мене додому" (освітлення шляху за допомогою фар головного світла)	•	•	•
Тахограф	—	—	—

**автоІМПУЛЬС**  
а в т о к в а р т а л

+38 (056) 747 90 90  
+38 (066) 811 07 58

**ford.dp.ua**

м.Дніпро  
Лівий берег  
вул. Курсантська 3-к

Значені ціни розраховано у гривні станом на 06 січня 2025 (згідно валютного курсу євро по відношенню до української гривні, що відображено на [www.winner.ua](http://www.winner.ua): 1 євро = 43,75 гривні).

<sup>1</sup> Спеціальні ціни діють з 06.01.2025 року по 31.01.2025 року або до продажу останнього автомобіля, що підлягає під дію спеціальної пропозиції. Кількість автомобілів обмежена (перелік додається - див. аркуш 4).

<sup>2</sup> Той же імпорт: Україна, Лідз зберігає за собою право без попередження внести зміни до технічних характеристик, складу обладнання та вилучати з асортименту певні позиції. Остаточна вартість конкретної моделі автомобіля визначається у договорі купівлі-продажу на день придбання автомобіля та залежить від моделі та комплектації автомобіля. За довідками про актуальну інформацію просимо звертатися до офіційного дилерського центру Ford.

• Обладнання автомобіля, враховане у його вартості. — Обладнання автомобіля відсутнє у даній комплектації.

**VAN** - вантажний фургон N1 (згідно сертифікату)

**LWB** (Long Wheel Base - L3) - довга колісна база

**LWB EF** (Long Wheel Base Extended Frame - L4 (Jumbo)) - довга колісна база з подовженим кузовом

**H3** - високий дах

**RWD** - привод на задню вісь



# FORD TRANSIT

## V363 VAN ЄВРО 5

WINNER



КОМПЛЕКТАЦІЇ 2023 РОКУ ВИРОБНИЦТВА <sup>1</sup>	VAN R350L3H3 125 AMBIENTE PLUS	VAN R350L4H3 155 AMBIENTE PLUS	VAN R470L4H3 155 AMBIENTE PLUS
<b>ЗОВНІШНІ ОСОБЛИВОСТІ</b>			
Передній та задній бампери чорного кольору	•	•	•
Декоративна решітка радіатора - чорного кольору	•	•	•
Широкі бокові молдинги чорного кольору	•	•	•
Зовнішні дзеркала чорного кольору з світловим сигналом повороту	•	•	•
Галогенові фари головного світла	•	•	•
Передні та задні бризковики	•	•	•
Запасне колесо	•	•	•
Шини R16 (не для експлуатації взимку)	•	•	•
Сталеві диски Ø 16	•	•	•
Подвійні колеса на задній осі	—	—	•
Додаткові бокові габаритні вогні (тільки для L4/Jumbo)	—	•	•
Додаткові габаритні вогні (розташовані над лобовим склом)	—	—	•
<b>ІНТЕР'ЄР</b>			
Механічне регулювання сидіння водія вздовж/висотою/нахилом спинки	•	•	•
Підтримка попереку сидіння водія	•	•	•
Здвоєне пасажирське сидіння (два місця для сидіння)	•	•	•
Столик у вигляді органайзера (розташований у спинці переднього пасажирського сидіння)	•	•	•
Ніша для зберігання речей під пасажирськими сидіннями	•	•	•
Верхня консоль для зберігання речей	•	•	•
Оздоблення стелі	•	•	•
Центральне освітлення	•	•	•
<b>ВАНТАЖНЕ ВІДДІЛЕННЯ</b>			
Перегородка (без вікна) між кабіною та вантажним відділенням	•	•	•
Зносостійке покриття підлоги	•	•	•
Захисне оздоблення колісних арок	•	•	•
Захисне оздоблення стін	•	•	•
Такелажні петлі	•	•	•
Розетка 12В	•	•	•
Світлодіодне освітлення	•	•	•
Поручень бокового входу	•	•	•
<b>АУДІО</b>			
Радіо, 4 динаміка (2 - низькочастотні, 2 - високочастотні)	•	•	•
<b>ЗАХИСТ КУЗОВА FORD TRANSIT</b>			

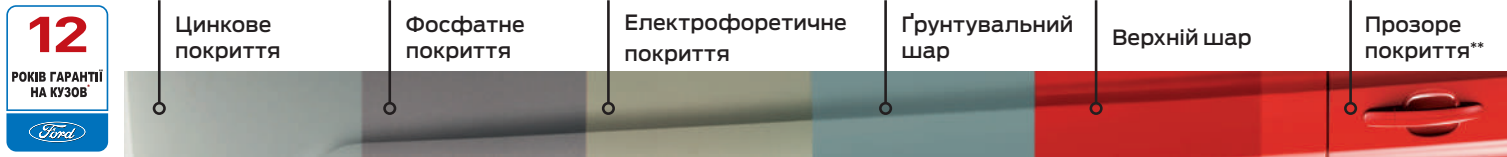

<sup>1</sup>Від дати придбання (умови відображено у «Сервісній Книжці»)  
<sup>\*\*</sup>окрім кольору Frozen White

**автОІМПУЛЬС**  
 автоквартал

+38 (056) 747 90 90  
 +38 (066) 811 07 58

**ford.dp.ua**

м.Дніпро  
 Лівий берег  
 вул. Курсантська 3-к

<sup>1</sup>ТОВ «Віннер Імпорту Україна, Лтд» зберігає за собою право без попередження вносити зміни до технічних характеристик, складу обладнання та вилучати з асортименту певні позиції. Остаточна вартість конкретної моделі автомобіля визначається у договорі купівлі-продажу на день придбання автомобіля та залежить від моделі та комплектації автомобіля. За довідками про актуальну інформацію просимо звертатися до офіційного дилерського центру Ford.  
 • Обладнання автомобіля, враховане у його вартості. — Обладнання автомобіля відсутнє у даній комплектації.  
**VAN** - вантажний фургон  
**LWB** (Long Wheel Base - L3) - довга колісна база  
**LWB EF** (Long Wheel Base Extended Frame - L4 (Jumbo)) - довга колісна база з подовженням кузовом  
**H3** - високий дах  
**RWD** - привод на задню вісь



# FORD TRANSIT

## V363 VAN ЄВРО 5

WINNER



ТИП КУЗОВА	VAN L3H3	VAN L4H3 (JUMBO 350E)	VAN L4H3 (JUMBO 470E)
<b>ДВИГУН</b>	2.2 TDCI	2.2 TDCI	2.2 TDCI
Пальне	ДИЗЕЛЬ	ДИЗЕЛЬ	ДИЗЕЛЬ
Робочий об'єм, см <sup>3</sup>	2198	2198	2198
Максимальна потужність, к.с. (кВт) / на частоті (об/хв)	125 (92) / 3500	155 (114) / 3500	155 (114) / 3500
Крутний момент, Нм / на частоті (об/хв)	350 / 1500 - 2000	385 / 1750 - 2500	385 / 1750 - 2500
Циліндрів / клапанів на циліндр, шт	4 / 4	4 / 4	4 / 4
Екологічний стандарт	Євро 5	Євро 5	Євро 5
<b>ВИТРАТИ ПАЛЬНОГО<sup>1</sup></b>			
місто (згідно вимірювання NEDC), л/100 км	9.1	9.2	11.4
траса (згідно вимірювання NEDC), л/100 км	7.2	7.3	8.0
комбінований цикл (згідно вимірювання NEDC), л/100 км	7.9	8.0	9.3
Об'єм паливного баку (л)	100	100	100
<b>ТРАНСМІСІЯ</b>			
КПП	Мех. - 6-СТ.	Мех. - 6-СТ.	Мех. - 6-СТ.
Привод	задній (RWD)	задній (RWD)	задній (RWD)
Співвідношення головної передачі	3.15	3.15	4.10
<b>РОЗМІРИ<sup>1</sup></b>			
Довжина, мм	5 981	6 704	6 704
Ширина з дзеркалами, мм	2 474	2 474	2 474
Ширина (дзеркала складено), мм	2112	2112	2112
Ширина без дзеркал, мм	2059	2059	2126
Висота, мм	2769-2682	2 778-2 715	2 778-2 715
Колісна база, мм	3 750	3 750	3 750
Відстань від краю передньої частини автомобіля до центру переднього колеса, мм	1 023	1 023	1 023
Відстань від краю задньої частини автомобіля до центру заднього колеса, мм	1 208	1 931	1 931
Ширина прорізу бокових дверей, мм	1 300	1 300	1 300
Висота прорізу бокових дверей, мм	1 600	1 600	1 600
Ширина прорізу задніх розпашних дверей, мм	1 565	1 565	1 565
Висота прорізу задніх розпашних дверей, мм	1 887	1 887	1 887
Максимальна висота вантажного відділення, мм	2 025	2 025	2 025
Максимальна ширина вантажного відділення, мм	1 784	1 784	1 784
Максимальна довжина вантажного відділення (на рівні підлоги), мм	3 494	4 217	4 217
Максимальна довжина вантажного відділення (на рівні 1.2 м від підлоги), мм	3 350	4 073	4 073
Максимальна ширина вантажного відділення між колісними арками, мм	1 392	1 392	1 154
Висота завантаження, мм	692 - 609	677 - 608	677 - 608
Об'єм вантажного відділення (макс. / згідно вимірювання VDA), м <sup>3</sup>	12.4 / 11.5	15.1 / 14.1	15.1 / 14.1
Діаметр повороту від бордюру до бордюру, м	13.3	13.3	13.3
<b>МАСА ТА НАВАНТАЖЕННЯ<sup>1</sup>, КГ</b>			
Максимальне навантаження, кг	1304 - 876	1194 - 854	2227 - 1922
Споряджена маса (з урахуванням ваги водія 75 кг), кг	2624 - 2196	2646 - 2306	2778 - 2473
Повна маса, кг	3 500	3 500	4 700
Максимальна маса причепа (з гальмами), кг	2 800	2 800	3 500
Навантаження на передню / задню вісі, кг	1750 / 2250	1 750 / 2 250	1850 / 3300
<b>ТИП КУЗОВА</b>			



VAN L3H3



VAN L4H3 (JUMBO 350/470)

VAN - вантажний фургон  
LWB (Long Wheel Base - L3) - довга колісна база  
LWB EF (Long Wheel Base Extended Frame - L4 (Jumbo)) - довга колісна база з подовженням кузова  
H3 - високий дах  
RWD - привод на задню вісь

### ГАРАНТІЙНИЙ ПЕРІОД<sup>2</sup>

Стандартна фірмова гарантія Ford: 2 роки без обмеження пробігу.  
Подовжена гарантія на комерційні автомобілі Ford: 3 роки або 100 тис.км пробігу (залежно від того, що настане раніше).

### МІЖСЕРВІСНИЙ ІНТЕРВАЛ

50 000 км або 1 раз на 2 роки (залежно від того, яка подія настане раніше).



Технічні параметри витрати пального, маси та навантаження, що зазначені в цій таблиці, надано для базових версій з урахуванням розміру кузова, кількості місць, силового агрегату, типу приводу та діаметру коліс, з не для комплектацій, що відображені у цій пропозиції.  
<sup>1</sup> NEDC - метод лабораторних вимірювань. Всі цифри засновані на результатах випробувань згідно до технічних вимог та специфікацій Європейської Директиви 80/1268/EEC або Європейських регулювань (ЄС) 715/2007 з поправками 692/2008. Витрата палива в реальних умовах експлуатації відрізняється від наданих, оскільки фактична витрата пального залежить від певної комплектації автомобіля, його завантаження, встановлення додаткового обладнання, дорожніх умов, манери керування автомобілем та інших нетехнічних чинників. Допустима повна маса = споряджена маса автомобіля з урахуванням навантаження, обладнання, палива, мастильних матеріалів, охолоджуючої рідини, ваги водія (75 кг) та пасажирів. Споряджена маса = маса укомплектованого автомобіля з урахуванням робочих рідин, ваги водія (75 кг), але без пасажирів, вантажу, додаткових аксесуарів та обладнання. Зазначені параметри маси підлягають виробничим відхиленням. На споряджену масу автомобіля впливають багато факторів, наприклад: варіанти даху за висотою, тип двигуна або трансмісії та додаткове обладнання. Максимальне навантаження = повна маса автомобіля мінус споряджена маса. Зазначені параметри спорядженої маси є орієнтовними та чинними для автомобілів базової комплектації з мінімальним спорядженням. Збільшення комплектації автомобіля за рахунок додаткового обладнання призводить до зменшення корисного навантаження, оскільки споряджена маса автомобіля зростає. Зазначені розміри автомобіля підлягають конструктивним відхиленням та можуть відрізнятися до +/- 50 мм, залежно від комплектації.  
<sup>2</sup> Під 3 роками гарантії мається на увазі 24 місяці гарантійного строку та 12 місяців відповідно до програми «Спеціальна подовжена гарантія», що не є гарантійним строком відповідно до чинного законодавства України.  
<sup>3</sup> Що настане раніше.  
<sup>4</sup> FORD ASSISTANCE - ця програма передбачає допомогу в критичних ситуаціях впродовж трьох років з дати придбання автомобіля в офіційній дилерській мережі Ford (умови цієї програми відображено у керівництві FORD ASSISTANCE для комерційних автомобілів)



# FORD TRANSIT

## V363 VAN ЄВРО 5

WINNER

**СПЕЦІАЛЬНІ ЦІНИ НА  
АВТОМОБІЛІ 2023 РОКУ  
ВИРОБНИЦТВА<sup>†</sup>**

ОБМЕЖЕНА КІЛЬКІСТЬ АВТО (ПЕРЕЛІК ДОДАЄТЬСЯ)



№	ВІН НОМЕР	КОМПЛЕКТАЦІЯ <sup>†</sup>	ДВИГУН	КОЛІР	АКЦІЙНА ЦІНА, ГРН <sup>‡</sup>	ВИГОДА, ГРН	РЕГУЛЯРНА ЦІНА, ГРН
1	WFOXXXTTGXPM18318	Pack Van R350L3H3 125 Ambiente Plus	2.2 TDCI 125 К.С. ЄВРО5	Frozen White	1593465	209472	1802938
2	WFOXXXTTGXPM18319	Pack Van R350L3H3 125 Ambiente Plus	2.2 TDCI 125 К.С. ЄВРО5	Frozen White		ПРОДАНО	
3	WFOXXXTTGXPU02684	Pack Van R350L3H3 125 Ambiente Plus	2.2 TDCI 125 К.С. ЄВРО5	Frozen White		ПРОДАНО	
4	WFOXXXTTGXPU02666	Pack Van R350L3H3 125 Ambiente Plus	2.2 TDCI 125 К.С. ЄВРО5	Frozen White		ПРОДАНО	
5	WFOXXXTTGXPU04136	Pack Van R350L4H3 155 Ambiente Plus	2.2 TDCI 155 К.С. ЄВРО5	Frozen White		ПРОДАНО	
6	WFOXXXTTGXPU05767	Pack Van R350L4H3 155 Ambiente Plus	2.2 TDCI 155 К.С. ЄВРО5	Frozen White	1884269	218922	1884269
7	WFOXXXTTGXPU04077	Pack Van R470L4H3 155 Ambiente Plus	2.2 TDCI 155 К.С. ЄВРО5	Frozen White		ПРОДАНО	
8	WFOXXXTTGXPU04097	Pack Van R470L4H3 155 Ambiente Plus	2.2 TDCI 155 К.С. ЄВРО5	Frozen White		ПРОДАНО	
9	WFOXXXTTGXPU04102	Pack Van R470L4H3 155 Ambiente Plus	2.2 TDCI 155 К.С. ЄВРО5	Frozen White		ПРОДАНО	
10	WFOXXXTTGXPM18313	Pack Van R470L4H3 155 Ambiente Plus	2.2 TDCI 155 К.С. ЄВРО5	Frozen White	1749177	229942	1979119
11	WFOXXXTTGXPM18337	Pack Van R470L4H3 155 Ambiente Plus	2.2 TDCI 155 К.С. ЄВРО5	Frozen White		ПРОДАНО	
12	WFOXXXTTGXPM18340	Pack Van R470L4H3 155 Ambiente Plus	2.2 TDCI 155 К.С. ЄВРО5	Frozen White		ПРОДАНО	
13	WFOXXXTTGXPM18344	Pack Van R470L4H3 155 Ambiente Plus	2.2 TDCI 155 К.С. ЄВРО5	Frozen White		ПРОДАНО	
14	WFOXXXTTGXPM18351	Pack Van R470L4H3 155 Ambiente Plus	2.2 TDCI 155 К.С. ЄВРО5	Frozen White		ПРОДАНО	
15	WFOXXXTTGXPM18355	Pack Van R470L4H3 155 Ambiente Plus	2.2 TDCI 155 К.С. ЄВРО5	Frozen White		ПРОДАНО	
16	WFOXXXTTGXPM14662	Pack Van R470L4H3 155 Ambiente Plus	2.2 TDCI 155 К.С. ЄВРО5	Frozen White	1749177	229942	1979119
17	WFOXXXTTGXPM17353	Pack Van R470L4H3 155 Ambiente Plus	2.2 TDCI 155 К.С. ЄВРО5	Frozen White	1749177	229942	1979119
18	WFOXXXTTGXPU88503	Pack Van R470L4H3 155 Ambiente Plus	2.2 TDCI 155 К.С. ЄВРО5	Frozen White	1749177	229942	1979119

**АВТОІМПУЛЬС**  
А В Т О К В А Р Т А Л

**+38 (056) 747 90 90**  
**+38 (066) 811 07 58**

**ford.dp.ua**

**м.Дніпро**  
**Лівий берег**  
**вул. Курсантська 3-к**

Зазначені ціни розраховано у гривні станом на 06 січня 2025 (згідно валютного курсу євро по відношенню до української гривні, що відображено на [www.winner.ua](http://www.winner.ua): 1 євро =43,75 гривні).

<sup>†</sup> Спеціальні ціни діють з 06.01.2025 року по 31.01.2025 року або до продажу останнього автомобіля, що підлягає під дію спеціальної пропозиції. Кількість автомобілів обмежена.

<sup>‡</sup> ТОВ «Віннер Імпорту Україна, Лтд» зберігає за собою право без попередження вносити зміни до технічних характеристик, складу обладнання та вилучати з асортименту певні позиції. Остаточна вартість конкретної моделі автомобіля визначається у Договорі купівлі-продажу на день придбання автомобіля та залежить від моделі та комплектації автомобіля. За довідками про актуальну інформацію просимо звертатися до офіційного дилерського центру Ford.



# FORD TRANSIT

## V363 VAN ЄВРО 5

WINNER



ЗАЗНАЧЕНІ ЦІНИ Є ОРІЄНТОВНИМИ ТА МОЖУТЬ ВІДРІЗНЯТИСЬ ВІД ФАКТИЧНИХ. ОСТАТОЧНА ЦІНА ВИЗНАЧАЄТЬСЯ В ДОГОВОРІ КУПІВЛІ-ПРОДАЖУ АВТОМОБІЛЯ

КОМПЛЕКТАЦІЇ 2024 РОКУ ВИРОБНИЦТВА <sup>1</sup>			VAN R350L3H3 125 AMBIENTE PLUS CRUISE	VAN R350L4H3 155 AMBIENTE PLUS CRUISE	VAN R470L4H3 155 AMBIENTE PLUS CRUISE
2.2 TDCI 125 К.С. ЄВРО5	ДИЗЕЛЬ	MT6	1 802 938*	—	—
2.2 TDCI 155 К.С. ЄВРО5	ДИЗЕЛЬ	MT6	—	1 884 269*	1 979 119*
КОЛІСНА БАЗА			ДОВГА (L3)	ДОВГА З ПОДОВЖЕНИМ КУЗОВОМ (L4/JUMBO)	
ВИСОТА ДАХУ			ВИСОКА (Н3)	ВИСОКА (Н3)	ВИСОКА (Н3)
ПРИВОД			ЗАДНІЙ (RWD)	ЗАДНІЙ (RWD)	ЗАДНІЙ (RWD)
ТИП			ВАНТАЖНИЙ	ВАНТАЖНИЙ	ВАНТАЖНИЙ
ТИП КУЗОВА			ФУРГОН	ФУРГОН	ФУРГОН
ПОВНА МАСА			3 500 КГ	3 500 КГ	4 700 КГ
КАТЕГОРІЯ			N1	N1	N2
КІЛЬКІСТЬ МІСЦЬ (включно з водієм)			3	3	3
<b>КОЛЬОРИ</b>					
Frozen White			•	•	•
<b>БЕЗПЕКА</b>					
ABS - протиблокувальна система гальм			•	•	•
ESP - електронна програма стабілізації			•	•	•
ROM - система, що протидіє перекиданню			•	•	•
EVA - ситема екстреного гальмування			•	•	•
Функція, що задіє аварійні вогні під час екстреного гальмування			•	•	•
ТС - протибуксувальна система			•	•	•
HLA - система що допомагає на початку руху вгору			•	•	•
Передня подушка безпеки водія			•	•	•
Центральний замок з дистанційним керуванням (один дистанційний ключ, другий - механічний)			•	•	•
Покрокове відмикання дверей (1-й - кабіна водія, 2-й - вантажне відділення)			•	•	•
Паски безпеки водія та пасажирів			•	•	•
<b>КОМФОРТ ТА ФУНКЦІОНАЛЬНІСТЬ</b>					
Кондиціонер			•	•	•
Крузі-контроль з функцією обмеження швидкості (кермо оздоблено штучною шкірою)			•	•	•
Бортовий комп'ютер			•	•	•
Холодний старт - 29°C (дві акумуляторні батареї збільшеної ємності)			•	•	•
Регулювання кермової колонки за глибиною та нахилом (матеріал оздоблення керма - PU)			•	•	•
Механічне регулювання кута нахилу фар			•	•	•
Денні ходові вогні			•	•	•
Електросклопідіймники передніх вікон			•	•	•
Електропідігрів лобового скла			•	•	•
Електричне регулювання та підігрів зовнішніх дзеркал заднього огляду			•	•	•
Зсувні бокові двері вантажного відділення - праворуч			•	•	•
Задні двері розпашні (кут відкриття 90°/200°)			•	—	—
Задні двері розпашні (кут відкриття 90°/270°)			—	•	•
Датчики паркування передні та задні			•	•	•
Передні протитуманні фари			•	•	•
Паливний бак - 80 л			•	•	•
Функція "проведи мене додому" (освітлення шляху за допомогою фар головного світла)			•	•	•
Тахограф			—	—	—

**автОІМПУЛЬС**  
а в т о к в а р т а л

+38 (056) 747 90 90  
+38 (066) 811 07 58

**ford.dp.ua**

м.Дніпро  
Лівий берег  
вул. Курсантська 3-к

\* Зазначена вартість автомобіля розраховано у гривні станом на 06 січня 2025 (згідно валютного курсу євро по відношенню до української гривні, що відображено на [www.winper.ua](http://www.winper.ua): 1 євро =43,75 гривні).

<sup>1</sup> ТОВ «Віннер Імпорту Україна, Лтд» зберігає за собою право без попередження вносити зміни до технічних характеристик, складу обладнання та вилучати з асортименту певні позиції. Остаточна вартість конкретної моделі автомобіля визначається у договорі купівлі-продажу на день придбання автомобіля та залежить від моделі та комплектації автомобіля. За довідками про актуальну інформацію просимо звертатися до офіційного дилерського центру Ford.

• Обладнання автомобіля, враховане у його вартості. — Обладнання автомобіля відсутнє у даній комплектації.

**VAN** - вантажний фургон N1 (згідно сертифікату)

**LWB** (Long Wheel Base - L3) - довга колісна база

**LWB EF** (Long Wheel Base Extended Frame - L4 (Jumbo)) - довга колісна база з подовженим кузовом

**H3** - високий дах

**RWD** - привод на задню вісь



# FORD TRANSIT

## V363 VAN ЄВРО 5

WINNER



КОМПЛЕКТАЦІЇ 2024 РОКУ ВИРОБНИЦТВА <sup>1</sup>	VAN R350L3H3 125 AMBIENTE PLUS CRUISE	VAN R350L4H3 155 AMBIENTE PLUS CRUISE	VAN R470L4H3 155 AMBIENTE PLUS CRUISE
<b>ЗОВНІШНІ ОСОБЛИВОСТІ</b>			
Передній та задній бампери чорного кольору	•	•	•
Декоративна решітка радіатора - чорного кольору	•	•	•
Широкі бокові молдинги чорного кольору	•	•	•
Зовнішні дзеркала чорного кольору з світловим сигналом повороту	•	•	•
Галогенові фари головного світла	•	•	•
Передні та задні бризковики	•	•	•
Запасне колесо	•	•	•
Шини R16 (не для експлуатації взимку)	•	•	•
Сталеві диски ø 16	•	•	•
Подвійні колеса на задній осі	–	–	•
Додаткові бокові габаритні вогні (тільки для L4/Jumbo)	–	•	•
Додаткові габаритні вогні (розташовані над лобовим склом)	–	–	•
<b>ІНТЕР'ЄР</b>			
Механічне регулювання сидіння водія вздовж/висотою/нахилом спинки	•	•	•
Підтримка попереку сидіння водія	•	•	•
Здвоєне пасажирське сидіння (два місця для сидіння)	•	•	•
Столик у вигляді органайзера (розташований у спинці переднього пасажирського сидіння)	•	•	•
Ніша для зберігання речей під пасажирськими сидіннями	•	•	•
Верхня консоль для зберігання речей	•	•	•
Оздоблення стелі	•	•	•
Центральне освітлення	•	•	•
<b>ВАНТАЖНЕ ВІДДІЛЕННЯ</b>			
Перегородка (без вікна) між кабіною та вантажним відділенням	•	•	•
Зносостійке покриття підлоги	•	•	•
Захисне оздоблення колісних арок	•	•	•
Захисне оздоблення стін	•	•	•
Такелажні петлі	•	•	•
Розетка 12В	•	•	•
Світлодіодне освітлення	•	•	•
Поручень бокового входу	•	•	•
<b>АУДІО</b>			
Радіо, 4 динаміка (2 - низькочастотні, 2 - високочастотні)	•	•	•
<b>ЗАХИСТ КУЗОВА FORD TRANSIT</b>			



Цинкове покриття

Фосфатне покриття

Електрофоретичне покриття

Грунтувальний шар

Верхній шар

Прозоре покриття\*\*

<sup>1</sup>Від дати придбання (умови відображено у «Сервісній Книжці»)

\*\*окрім кольору Frozen White

**автОІМПУЛЬС**  
а в т о к в а р т а л

+38 (056) 747 90 90  
+38 (066) 811 07 58

**ford.dp.ua**

м.Дніпро  
Лівий берег  
вул. Курсантська 3-к

<sup>1</sup>ТОВ «Віннер Імпорте Україна, Лтд» зберігає за собою право без попередження вносити зміни до технічних характеристик, складу обладнання та вилучати з асортименту певні позиції. Остаточна вартість конкретної моделі автомобіля визначається у договорі купівлі-продажу на день придбання автомобіля та залежить від моделі та комплектації автомобіля. За довідками про актуальну інформацію просимо звертатися до офіційного дилерського центру Ford.

• Обладнання автомобіля, враховане у його вартості. — Обладнання автомобіля відсутнє у даній комплектації.

VAN - вантажний фургон

LWB (Long Wheel Base - L3) - довга колісна база

LWB EF (Long Wheel Base Extended Frame - L4 (Jumbo)) - довга колісна база з подовженим кузовом

H3 - високий дах

RWD - привод на задню вісь



# FORD TRANSIT

## V363 VAN ЄВРО 5

WINNER



ТИП КУЗОВА	VAN L3H3	VAN L4H3 (JUMBO 350E)	VAN L4H3 (JUMBO 470E)
<b>ДВИГУН</b>	2.2 TDCI	2.2 TDCI	2.2 TDCI
Пальне	ДИЗЕЛЬ	ДИЗЕЛЬ	ДИЗЕЛЬ
Робочий об'єм, см <sup>3</sup>	2198	2198	2198
Максимальна потужність, к.с. (кВт) / на частоті (об/хв)	125 (92) / 3500	155 (114) / 3500	155 (114) / 3500
Крутний момент, Нм / на частоті (об/хв)	350 / 1500 - 2000	385 / 1750 - 2500	385 / 1750 - 2500
Циліндрів / клапанів на циліндр, шт	4 / 4	4 / 4	4 / 4
Екологічний стандарт	Євро 5	Євро 5	Євро 5
<b>ВИТРАТИ ПАЛЬНОГО<sup>1</sup></b>			
місто (згідно вимірювання NEDC), л/100 км	9.1	9.2	11.4
траса (згідно вимірювання NEDC), л/100 км	7.2	7.3	8.0
комбінований цикл (згідно вимірювання NEDC), л/100 км	7.9	8.0	9.3
Об'єм паливного баку (л)	80	80	80
<b>ТРАНСМІСІЯ</b>			
КПП	MEX. - 6- СТ.	MEX. - 6- СТ.	MEX. - 6- СТ.
Привод	задній (RWD)	задній (RWD)	задній (RWD)
Співвідношення головної передачі	3.15	3.15	4.10
<b>РОЗМІРИ<sup>1</sup></b>			
Довжина, мм	5 981	6 704	6 704
Ширина з дзеркалами, мм	2 474	2 474	2 474
Ширина (дзеркала складено), мм	2112	2112	2112
Ширина без дзеркал, мм	2059	2059	2126
Висота, мм	2769-2682	2 778-2 715	2 778-2 715
Колісна база, мм	3 750	3 750	3 750
Відстань від краю передньої частини автомобіля до центру переднього колеса, мм	1 023	1 023	1 023
Відстань від краю задньої частини автомобіля до центру заднього колеса, мм	1 208	1 931	1 931
Ширина прорізу бокових дверей, мм	1 300	1 300	1 300
Висота прорізу бокових дверей, мм	1 600	1 600	1 600
Ширина прорізу задніх розпашних дверей, мм	1 565	1 565	1 565
Висота прорізу задніх розпашних дверей, мм	1 887	1 887	1 887
Максимальна висота вантажного відділення, мм	2 025	2 025	2 025
Максимальна ширина вантажного відділення, мм	1 784	1 784	1 784
Максимальна довжина вантажного відділення (на рівні підлоги), мм	3 494	4 217	4 217
Максимальна довжина вантажного відділення (на рівні 1.2 м від підлоги), мм	3 350	4 073	4 073
Максимальна ширина вантажного відділення між колісними арками, мм	1 392	1 392	1 154
Висота завантаження, мм	692 - 609	677 - 608	677 - 608
Об'єм вантажного відділення (макс. / згідно вимірювання VDA), м <sup>3</sup>	12.4 / 11.5	15.1 / 14.1	15.1 / 14.1
Діаметр повороту від бордюру до бордюру, м	13.3	13.3	13.3
<b>МАСА ТА НАВАНТАЖЕННЯ<sup>1</sup>, КГ</b>			
Максимальне навантаження, кг	1304 - 876	1194 - 854	2227 - 1922
Споряджена маса (з урахуванням ваги водія 75 кг), кг	2624 - 2196	2646 - 2306	2778 - 2473
Повна маса, кг	3 500	3 500	4 700
Максимальна маса причепа (з гальмами), кг	2 800	2 800	3 500
Навантаження на передню / задню вісі, кг	1750 / 2250	1 750 / 2 250	1850 / 3300

### ТИП КУЗОВА

VAN - вантажний фургон  
**LWB** (Long Wheel Base - L3) - довга колісна база  
**LWB EF** (Long Wheel Base Extended Frame - L4 (Jumbo)) - довга колісна база з подовженим кузовом  
**H3** - високій дах  
**RWD** - привод на задню вісь



VAN L3H3



VAN L4H3 (JUMBO 350/470)

### ГАРАНТІЙНИЙ ПЕРІОД<sup>2</sup>

Стандартна фірмова гарантія Ford: 2 роки без обмеження пробігу.  
 Подовжена гарантія на комерційні автомобілі Ford: 3 роки або 100 тис.км пробігу (залежно від того, що настане раніше).

### МІЖСЕРВІСНИЙ ІНТЕРВАЛ

50 000 км або 1 раз на 2 роки (залежно від того, яка подія настане раніше).



Технічні параметри витрати пального, маси та навантаження, що зазначені в цій таблиці, надано для базових версій з урахуванням розміру кузова, кількості місць, силового агрегату, типу приводу та діаметру коліс, а не для комплектацій, що відображені у цій пролозіції.  
<sup>1</sup>NEDC – метод лабораторних вимірювань. Всі цифри засновані на результатах випробувань згідно до технічних вимог та специфікацій Європейської Директиви 80/1268/EEC або Європейських регулювань (ЄС) 715/2007 з поправками 692/2008. Витрата палива в реальних умовах експлуатації відрізнятиметься від наданих, оскільки фактична витрата пального залежить від певної комплектації автомобіля, його завантаження, встановлення додаткового обладнання, дорожніх умов, манери керування автомобілем та інших нетехнічних чинників.  
 Допустима повна маса = споряджена маса автомобіля з урахуванням навантаження, обладнання, палива, мастильних матеріалів, охолоджуючої рідини, ваги водія (75 кг) та пасажирів.  
 Споряджена маса = маса укомплектованого автомобіля з урахуванням робочих рідин, ваги водія (75 кг), але без пасажирів, вантажу, додаткових аксесуарів та обладнання. Зазначені параметри маси підлягають виробничим відхиленням. На споряджену масу автомобіля впливають багато факторів, на шкідливі: варіанти даху за висотою, тип двигуна або трансмісії та додаткове обладнання. Максимальне навантаження = повна маса автомобіля мінус споряджена маса. Зазначені параметри спорядженої маси є орієнтовними та чинними для автомобілів базової комплектації з мінімальним спорядженням. Збільшення комплектації автомобіля за рахунок додаткового обладнання призводить до зменшення корисного навантаження, оскільки споряджена маса автомобіля зростає.  
 Зазначені розміри автомобіля підлягають конструктивним відхиленням та можуть відрізнятися до +/- 50 мм, залежно від комплектації.  
<sup>2</sup> Під 3 роками гарантії мається на увазі 24 місяці гарантійного строку та 12 місяців відповідно до програми «Спеціальна подовжена гарантія», що не є гарантійним строком відповідно до чинного законодавства України.  
<sup>3</sup> Що настане раніше  
<sup>4</sup> FORD ASSISTANCE - ця програма передбачає допомогу в критичних ситуаціях впродовж трьох років з дати придбання автомобіля в офіційній дилерській мережі Ford (умови цієї програми відображено у керівництві FORD ASSISTANCE для комерційних автомобілів)



# FORD

# TRANSIT

JUMBO VAN 470E  
ЄВРО5

WINNER



**СПЕЦІАЛЬНА ЦІНА НА  
ОБМЕЖЕНИЙ ПЕРЕЛІК АВТО**  
(ПЕРЕЛІК ДОДАЄТЬСЯ)\*

ЗАЗНАЧЕНІ ЦІНИ Є ОРІЕНТОВНИМИ ТА МОЖУТЬ ВІДРІЗНЯТИСЬ ВІД ФАКТИЧНИХ. ОСТАТОЧНА ЦІНА ВИЗНАЧАЄТЬСЯ В ДОГОВОРІ КУПІВЛІ-ПРОДАЖУ АВТОМОБІЛЯ

КОМПЛЕКТАЦІЯ <sup>1</sup>		JUMBO VAN 470E L4H3 AMBIENTE	
2.2 TDCI 155 К.С. ЄВРО5	ДИЗЕЛЬ	MT6	<b>1836 420</b> 2 073 138
КОЛІСНА БАЗА	ДОВГА З ПОДОВЖЕНИМ КУЗОВОМ (L4/JUMBO)		
ВИСОТА ДАХУ	ВИСОКА (H3)		
ПРИВОД	ЗАДНІЙ (RWD)		
ТИП	ВАНТАЖНИЙ		
ТИП КУЗОВА	ФУРГОН		
ПОВНА МАСА	4 700 кг		
КАТЕГОРІЯ	N2		
КІЛЬКІСТЬ МІСЦЬ (включно з водієм)	3		
КОЛЬОРИ			
Frozen White	•		
БЕЗПЕКА			
ABS - протиблокувальна система гальм	•		
ESP - електронна програма стабілізації	•		
ROM - система, що протидіє перекиданню	•		
EBA - ситема екстреного гальмування	•		
Функція, що задіє аварійні вогні під час екстреного гальмування	•		
ТС - протибуксувальна система	•		
HLA - система що допомагає на початку руху вгору	•		
Передня подушка безпеки водія	•		
Центральний замок з дистанційним керуванням (один дистанційний ключ, другий - механічний)	•		
Покрокове відмикання дверей (1-й - кабіна водія, 2-й - вантажне відділення)	•		
Паски безпеки водія та пасажирів	•		
КОМФОРТ ТА ФУНКЦІОНАЛЬНІСТЬ			
Кондиціонер	•		
Бортовий комп'ютер	•		
Холодний старт - 29°C (дві акумуляторні батареї збільшеної ємності)	•		
Регулювання кермової колонки за глибиною та нахилом	•		
Механічне регулювання кута нахилу фар	•		
Денні ходові вогні	•		
Електросклопідйомники передніх вікон	•		
Електричне регулювання та підігрів зовнішніх дзеркал заднього огляду	•		
Зсувні бокові двері вантажного відділення - праворуч з фіксованим вікном	•		
Зсувні бокові двері вантажного відділення - ліворуч з фіксованим вікном	•		
Задні двері розпашні (кут відкриття 90°/270°)	•		
Паливний бак - 80 л	•		
Функція "проведи мене додому" (освітлення шляху за допомогою фар головного світла)	•		
Тахограф	-		

**автоІМПУЛЬС**  
а в т о к в а р т а л

+38 (056) 747 90 90  
+38 (066) 811 07 58

**ford.dp.ua**

м.Дніпро  
Лівий берег  
вул. Курсантська 3-к

Зазначені ціни розраховано у гривні станом на 06 січня 2025 (згідно валютного курсу євро по відношенню до української гривні, що відображено на [www.winner.ua](http://www.winner.ua): 1 євро = 43,75 гривні).

\* Спеціальна ціна діє з 13.11.2024 року по 31.12.2024 року або до продажу останнього автомобіля, що підлягає під дію спеціальної пропозиції. Кількість автомобілів обмежена (перелік додається - див. аркуш 5).

<sup>1</sup> Той же фінішер імпортер України, Лідз зберігає за собою право без попередження внести зміни до технічних характеристик, складу обладнання та вилучати з асортименту певні позиції. Остаточна вартість конкретної моделі автомобіля визначається у договорі купівлі-продажу на день придбання автомобіля та залежить від моделі та комплектації автомобіля. За довідками про актуальну інформацію просимо звертатися до офіційного дилерського центру Ford.

• Обладнання автомобіля, враховане у його вартості. — Обладнання автомобіля відсутнє у даній комплектації.

VAN - вантажний фургон N2 (згідно сертифікату)

LWB EF (Long Wheel Base Extended Frame - L4 (Jumbo)) - довга колісна база з подовженим кузовом

H3 - височий дах

RWD - привод на задню вісь





# FORD TRANSIT

## JUMBO VAN 470E

### ЄВРО5

WINNER



КОМПЛЕКТАЦІЯ <sup>1</sup>	JUMBO VAN 470E L4H3 AMBIENTE
<b>ЗОВНІШНІ ОСОБЛИВОСТІ</b>	
Передній та задній бампери чорного кольору	•
Задній бампер у вигляді сходинки	•
Декоративна решітка радіатора - чорного кольору	•
Широкі бокові молдинги чорного кольору	•
Зовнішні дзеркала чорного кольору з світловим сигналом повороту	•
Галогенові фари головного світла	•
Задні бризковики	•
Запасне колесо	•
Шини R16 (не для експлуатації взимку)	•
Сталеві диски Ø 16	•
Подвійні колеса на задній осі	•
Додаткові бокові габаритні вогні (тільки для L4/Jumbo)	•
Додаткові габаритні вогні (розташовані над лобовим склом)	•
<b>ІНТЕР'ЄР</b>	
Механічне регулювання сидіння водія вздовж/висотою/нахилом спинки	•
Здвоєне пасажирське сидіння (два місця для сидіння)	•
Підлокітник сидіння водія	•
Столик у вигляді органайзера (розташований у спинці переднього пасажирського сидіння)	•
Ніша для зберігання речей під пасажирськими сидіннями	•
Верхня консоль для зберігання речей	•
Оздоблення стелі	•
Центральне освітлення	•
<b>ВАНТАЖНЕ ВІДДІЛЕННЯ</b>	
Перегородка (без вікна) між кабіною та вантажним відділенням	•
Такелажні петлі	•
Стандартне світління	•
Поручень бокового входу (з обох боків)	•
<b>АУДІО</b>	
Аудіопідготовка (4 динаміка, антена)	•
<b>ЗАХИСТ КУЗОВА FORD TRANSIT</b>	

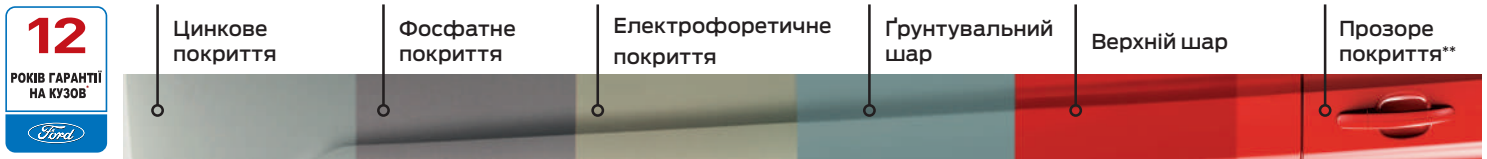

<sup>1</sup> Від дати придбання (умови відображено у «Сервісній Книжці»)  
<sup>\*\*</sup> окрім кольору Frozen White

**автоІМПУЛЬС**  
 а в т о к в а р т а л

+38 (056) 747 90 90  
 +38 (066) 811 07 58

**ford.dp.ua**

м. Дніпро  
 Лівий берег  
 вул. Курсантська 3-к

ТОВ «Віннер Імпорту Україна, Лтд» зберігає за собою право без попередження вносити зміни до технічних характеристик, складу обладнання та вилучати з асортименту лівні позиції. Остаточна вартість конкретної моделі автомобіля визначається у договорі купівлі-продажу на день придбання автомобіля та залежить від моделі та комплектації автомобіля. За довідками про актуальну інформацію просимо звертатися до офіційного дилерського центру Ford.  
 • Обладнання автомобіля, враховане у його вартості.  
**VAN** - вантажний фургон N2 (згідно сертифікату)  
**LWB EF** (Long Wheel Base Extended Frame - L4 (Jumbo)) - довга колісна база з подовженим кузовом  
**H3** - високий дах  
**RWD** - привод на задню вісь



# FORD TRANSIT

## JUMBO VAN 470E

### ЄВРО5

WINNER



ТИП КУЗОВА	VAN L4H3 (JUMBO 470E)
<b>ДВИГУН</b>	<b>2.2 TDCI</b>
Пальне	ДИЗЕЛЬ
Робочий об'єм, см <sup>3</sup>	2198
Максимальна потужність, к.с. (кВт) / на частоті (об/хв)	155 (114) / 3500
Крутний момент, Нм / на частоті (об/хв)	385 / 1750 - 2500
Циліндрів / клапанів на циліндр, шт	4 / 4
Екологічний стандарт	Євро 5
<b>ВИТРАТИ ПАЛЬНОГО<sup>1</sup></b>	
місто (згідно вимірювання NEDC), л/100 км	11.4
траса (згідно вимірювання NEDC), л/100 км	8.0
комбінований цикл (згідно вимірювання NEDC), л/100 км	9.3
Об'єм паливного баку (л)	80
<b>ТРАНСМІСІЯ</b>	
КПП	MEX. - 6-СТ.
Привод	задній (RWD)
Співвідношення головної передачі	4.10
<b>РОЗМІРИ<sup>1</sup></b>	
Довжина, мм	6 704
Ширина з дзеркалами, мм	2 474
Ширина (дзеркала складено), мм	2112
Ширина без дзеркал, мм	2126
Висота, мм	2 778-2 715
Колісна база, мм	3 750
Відстань від краю передньої частини автомобіля до центру переднього колеса, мм	1 023
Відстань від краю задньої частини автомобіля до центру заднього колеса, мм	1 931
Ширина прорізу бокових дверей, мм	1 300
Висота прорізу бокових дверей, мм	1 600
Ширина прорізу задніх розпашних дверей, мм	1 565
Висота прорізу задніх розпашних дверей, мм	1 887
Максимальна висота вантажного відділення, мм	2 025
Максимальна ширина вантажного відділення, мм	1 784
Максимальна довжина вантажного відділення (на рівні підлоги), мм	4 217
Максимальна довжина вантажного відділення (на рівні 1.2 м від підлоги), мм	4 073
Максимальна ширина вантажного відділення між колісними арками, мм	1 154
Висота завантаження, мм	677 - 608
Об'єм вантажного відділення (макс. / згідно вимірювання VDA), м <sup>3</sup>	15.1 / 14.1
Діаметр повороту від бордюру до бордюру, м	13.3
<b>МАСА ТА НАВАНТАЖЕННЯ<sup>1</sup>, КГ</b>	
Максимальне навантаження, кг	2227 - 1922
Споряджена маса (з урахуванням ваги водія 75 кг), кг	2778 - 2473
Повна маса, кг	4 700
Максимальна маса причепа (з гальмами), кг	3 500
Навантаження на передню / задню вісі, кг	1850 / 3300
<b>ТИП КУЗОВА</b>	



VAN L4H3 (JUMBO 470)

VAN - вантажний фургон N2 (згідно сертифікату)  
 LWB EF (Long Wheel Base Extended Frame - L4 (Jumbo)) - довга колісна база з подовженим кузовом  
 H3 - високий дах  
 RWD - привод на задню вісь

### ГАРАНТІЙНИЙ ПЕРІОД<sup>2</sup>

Стандартна фірмова гарантія Ford: 2 роки без обмеження пробігу.  
 Подовжена гарантія на комерційні автомобілі Ford: 3 роки або 100 тис.км пробігу (залежно від того, що настане раніше).

### МІЖСЕРВІСНИЙ ІНТЕРВАЛ

50 000 км або 1 раз на 2 роки (залежно від того, яка подія настане раніше).



Технічні параметри витрати пального, маси та навантаження, що зазначені в цій таблиці, надано для базових версій з урахуванням розміру кузова, кількості місць, силового агрегату, типу приводу та діаметру коліс, а не для комплектації, що відображені у цій пропозиції.

<sup>1</sup> NEDC - метод лабораторних вимірювань. Всі цифри засновані на результатах випробувань згідно до технічних вимог та специфікацій Європейської Директиви 80/1268/EEC або Європейських републік (ЄС) 715/2007 з поправками 692/2008. Витрата палива в реальних умовах експлуатації відрізнятиметься від наданих, оскільки фактична витрата пального залежить від певної комплектації автомобіля, його завантаження, встановлення додаткового обладнання, дорожніх умов, манери керування автомобілем та інших нетехнічних чинників. Допустима повна маса = споряджена маса автомобіля з урахуванням навантаження, обладнання, палива, мастильних матеріалів, охолоджуючої рідини, ваги водія (75 кг) та пасажирів. Споряджена маса = маса укомплектованого автомобіля з урахуванням робочих рідин, ваги водія (75 кг), але без пасажирів, вантажу, додаткових аксесуарів та обладнання. Зазначені параметри маси підлягають виробничим відхиленням. На споряджену масу автомобіля впливають багато факторів, на кшталт: варіанти даху за висотою, тип двигуна або трансмісії та додаткове обладнання. Максимальне навантаження = повна маса автомобіля мінус споряджена маса. Зазначені параметри спорядженої маси є орієнтовними та чинними для автомобілів базової комплектації з мінімальним спорядженням. Збільшення комплектації автомобіля за рахунок додаткового обладнання призводить до зменшення корисного навантаження, оскільки споряджена маса автомобіля зростає.

Зазначені розміри автомобіля підлягають конструктивним відхиленням та можуть відрізнятись до +/- 50 мм, залежно від комплектації.

<sup>2</sup> Під 3 роками гарантії мається на увазі 24 місяці гарантійного строку та 12 місяців відповідно до програми «Спеціальна подовжена гарантія», що не є гарантійним строком відповідно до чинного законодавства України.

<sup>3</sup> Що настане раніше

\* FORD ASSISTANCE - це програма передбачає допомогу в критичних ситуаціях впродовж трьох років з дати придбання автомобіля в офіційній дилерській мережі Ford (умови цієї програми відображено у керівництві FORD ASSISTANCE для комерційних автомобілів)



# FORD TRANSIT

JUMBO VAN 470E  
EBPO5

WINNER



АВТОІМПУЛЬС  
АВТОКВАРТАЛ

+38 (056) 747 90 90  
+38 (066) 811 07 58

[ford.dp.ua](http://ford.dp.ua)

м.Дніпро  
Лівий берег  
вул. Курсантська 3-к



# FORD

# TRANSIT

JUMBO VAN 470E  
ЄВРО5

WINNER



**СПЕЦІАЛЬНА ЦІНА НА  
ОБМЕЖЕНИЙ ПЕРЕЛІК АВТО**  
(ПЕРЕЛІК ДОДАЄТЬСЯ)<sup>1</sup>

ЗАЗНАЧЕНІ ЦІНИ Є ОРІЄНТОВНИМИ ТА МОЖУТЬ ВІДРІЗНЯТИСЬ ВІД ФАКТИЧНИХ. ОСТАТОЧНА ЦІНА ВИЗНАЧАЄТЬСЯ В ДОГОВОРІ КУПІВЛІ-ПРОДАЖУ АВТОМОБІЛІА

№	ВІН НОМЕР	КОМПЛЕКТАЦІЯ <sup>1</sup>	ДВИГУН	КОЛІР	АКЦІЙНА ЦІНА, ГРН <sup>2</sup>	ВИГОДА, ГРН	РЕГУЛЯРНА ЦІНА, ГРН
1	WFOXXXTTGXPP35681	Jumbo Van 470E L4H3 Ambiente	2.2 TDCI 155 K.C. ЄВРО5	Frozen White	1836420	236717	2073138
2	WFOXXXTTGXPP34179	Jumbo Van 470E L4H3 Ambiente	2.2 TDCI 155 K.C. ЄВРО5	Frozen White	1836420	236717	2073138
3	WFOXXXTTGXRB59682	Jumbo Van 470E L4H3 Ambiente	2.2 TDCI 155 K.C. ЄВРО5	Frozen White	1836420	236717	2073138
4	WFOXXXTTGXRB59684	Jumbo Van 470E L4H3 Ambiente	2.2 TDCI 155 K.C. ЄВРО5	Frozen White	1836420	236717	2073138
5	WFOXXXTTGXRB64435	Jumbo Van 470E L4H3 Ambiente	2.2 TDCI 155 K.C. ЄВРО5	Frozen White	1836420	236717	2073138
6	WFOXXXTTGXRB65684	Jumbo Van 470E L4H3 Ambiente	2.2 TDCI 155 K.C. ЄВРО5	Frozen White	1836420	236717	2073138
7	WFOXXXTTGXRB65687	Jumbo Van 470E L4H3 Ambiente	2.2 TDCI 155 K.C. ЄВРО5	Frozen White	1836420	236717	2073138
8	WFOXXXTTGXRB65690	Jumbo Van 470E L4H3 Ambiente	2.2 TDCI 155 K.C. ЄВРО5	Frozen White	1836420	236717	2073138
9	WFOXXXTTGXRB65693	Jumbo Van 470E L4H3 Ambiente	2.2 TDCI 155 K.C. ЄВРО5	Frozen White	1836420	236717	2073138
10	WFOXXXTTGXRB65694	Jumbo Van 470E L4H3 Ambiente	2.2 TDCI 155 K.C. ЄВРО5	Frozen White	1836420	236717	2073138
11	WFOXXXTTGXRB64415	Jumbo Van 470E L4H3 Ambiente	2.2 TDCI 155 K.C. ЄВРО5	Frozen White	1836420	236717	2073138
12	WFOXXXTTGXRB64417	Jumbo Van 470E L4H3 Ambiente	2.2 TDCI 155 K.C. ЄВРО5	Frozen White	1836420	236717	2073138
13	WFOXXXTTGXRB64418	Jumbo Van 470E L4H3 Ambiente	2.2 TDCI 155 K.C. ЄВРО5	Frozen White	1836420	236717	2073138
14	WFOXXXTTGXRB64427	Jumbo Van 470E L4H3 Ambiente	2.2 TDCI 155 K.C. ЄВРО5	Frozen White	1836420	236717	2073138
15	WFOXXXTTGXRB64429	Jumbo Van 470E L4H3 Ambiente	2.2 TDCI 155 K.C. ЄВРО5	Frozen White	1836420	236717	2073138
16	WFOXXXTTGXRB65667	Jumbo Van 470E L4H3 Ambiente	2.2 TDCI 155 K.C. ЄВРО5	Frozen White	1836420	236717	2073138
17	WFOXXXTTGXRB65669	Jumbo Van 470E L4H3 Ambiente	2.2 TDCI 155 K.C. ЄВРО5	Frozen White	1836420	236717	2073138
18	WFOXXXTTGXRB64413	Jumbo Van 470E L4H3 Ambiente	2.2 TDCI 155 K.C. ЄВРО5	Frozen White	1836420	236717	2073138
19	WFOXXXTTGXRB65678	Jumbo Van 470E L4H3 Ambiente	2.2 TDCI 155 K.C. ЄВРО5	Frozen White	1836420	236717	2073138

**автОІМПУЛЬС**  
а в т о к в а р т а л

+38 (056) 747 90 90  
+38 (066) 811 07 58

**ford.dp.ua**

м.Дніпро  
Лівий берег  
вул. Курсантська 3-к

Зазначені ціни розраховано у гривні станом на 06 січня 2025 (згідно валютного курсу євро по відношенню до української гривні, що відображено на [www.winner.ua](http://www.winner.ua): 1 євро =43,75 гривні).

<sup>1</sup> Спеціальна ціна діє з 06.01.2025 року по 31.01.2025 року або до продажу останнього автомобіля, що підлягає під дію спеціальної пропозиції. Кількість автомобілів обмежена (перелік додається - див. аркуш 5).

<sup>2</sup>ТОВ «Віннер Імпорте Україна, Лтд» зберігає за собою право без попередження вносити зміни до технічних характеристик, складу обладнання та вилучати з асортименту певні позиції. Остаточна вартість конкретної моделі автомобіля визначається у Договорі купівлі-продажу на день придбання автомобіля та залежить від моделі та комплектації автомобіля. За довідками про актуальну інформацію просимо звертатися до офіційного дилерського центру Ford.



WINNER

# FORD TRANSIT

V363 ICA3 VAN ЄВРО 6



PRO™



COMMERCIAL VAN SAFETY



ЦІНА ЗА АВТОМОБІЛІ КОМПЛЕКТАЦІЇ 2024 РОКУ ВИРОБНИЦТВА, ГРН <sup>1</sup>			VAN 350 L2H2 TREND	VAN 350 L3H3 TREND	VAN 350 L4H3 TREND	VAN 500 L4H3 BASE PLUS	VAN 500 L4H3 TREND
2.0 ЕСОВBLUE 130 К.С. ДИЗЕЛЬ	КПП 6-СТ. МЕХАНІЧНА	FWD (передній)	1777 300*	1839 644*	-	-	-
2.0 ЕСОВBLUE 165 К.С. ДИЗЕЛЬ	КПП 6-СТ. МЕХАНІЧНА	AWD (повний)	2 167 113	2 229 457*	-	-	-
2.0 ЕСОВBLUE 130 К.С. ДИЗЕЛЬ	КПП 6-СТ. МЕХАНІЧНА	RWD (задній)	-	-	1 924 388*	-	-
2.0 ЕСОВBLUE 165 К.С. ДИЗЕЛЬ	КПП 6-СТ. МЕХАНІЧНА	RWD (задній)	-	-	-	2 103 763*	2 149 613
ТИП КУЗОВА			VAN - ВАНТАЖНИЙ ФУРГОН				
ДОВЖИНА			L2	L3	L4 (Jumbo)	L4 (Jumbo)	L4 (Jumbo)
ВИСОТА			H2	H3	H3	H3	H3
ПОВНА МАСА (кг)			3 500	3 500	3 500	5 000	5 000
КАТЕГОРІЯ			N1	N1	N1	N2	N2
КІЛЬКІСТЬ МІСЦЬ (з водієм)			3	3	3	3	3

ЦІНА ЗА КОЛЬОРИ, ГРН <sup>1</sup>	
Frozen White, Blazer Blue, Race Red - базові	•
Grey Matter (Non-Metallic) - преміум	29 707
Agate Black, Moondust Silver, Magnetic, Blue Metallic - металізовані	29 707*

БЕЗПЕКА	
СИСТЕМИ БЕЗПЕКИ ТА ДОПОМОГИ ВОДИЮ <sup>2</sup>	
ABS - протиблокувальна система гальм	• • • • •
ESP - електронна програма стабілізації	• • • • •
TC - протибуксувальна система	• • • • •
ROM - система, що протидіє перекиданню автомобіля	• • • • •
HLA - система що допомагає на початку руху вгору	• • • • •
Функція, що задіє аварійні вогні під час екстреного гальмування	• • • • •
Круїз-контроль	• • • • •

<sup>1</sup> Нагорода за безпеку Euro NCAP Platinum. Оснащений технологіями, що можуть допомогти уникнути або пом'якшити наслідки зіткнень з іншими учасниками дорожнього руху, вдосконалений Transit отримав загальну оцінку 95% за шістьма категоріями оцінювання (детально: <https://www.euroncap.com/en/truck-van-safety/commercial-van-ratings/commercial-van-ratings>).

\* Зазначені ціни автомобілів розраховано у гривні станом на 06 січня 2025 року (згідно валютного курсу євро по відношенню до української гривні, що відображено на [www.winner.ua](http://www.winner.ua): 1 євро = 43,75 гривні).

<sup>2</sup> ТОВ «Віннер Імпорту Україна, Лтд» зберігає за собою право без попередження вносити зміни до технічних характеристик, складу обладнання та вилучати з асортименту певні позиції. Цей прайс-лист не є публічною офертою та призначений тільки для інформаційних цілей. Остаточна вартість конкретної моделі автомобіля визначається у Договорі купівлі-продажу на день придбання автомобіля та залежить від моделі та комплектації автомобіля. За довідками про актуальну інформацію просимо звертатися до офіційного дилерського центру Ford. VAN - вантажний фургон.

GVM - допустима повна маса.

350 серія - GVM 3 500 кг (КТЗ загальною масою 3,5 т, вантажний, малотоннажний - В, категорія КТЗ - N1).

500 серія - GVM 5 000 кг (КТЗ загальною масою 5 т, вантажний - С, категорія КТЗ - N2).

L2, L3 та L4 (Jumbo) - типи довжини кузова, H2 та H3 - типи висоти кузова (див. «Технічні характеристики»).

FWD - привод на передню вісь, RWD - привод на задню вісь, AWD - привод повний.

<sup>2</sup> Системи допомоги водію взаємодіють з датчиками, робота яких може бути порушена під впливом певних погодних умов та навколишнього середовища. Будь ласка, ознайомтеся з детальною інформацією щодо роботи та обмежень допоміжних систем, що відображено у Посібнику користувача.

• Обладнання автомобіля, що враховане у його вартість. — Обладнання автомобіля відсутнє у цій комплектації.

# FORD TRANSIT V363 ICA3 VAN ЄВРО 6



КОМПЛЕКТАЦІЇ 2024 РОКУ ВИРОБНИЦТВА <sup>1</sup>	VAN 350 L2H2 TREND	VAN 350 L3H3 TREND	VAN 350 L4H3 TREND	VAN 500 L4H3 BASE PLUS	VAN 500 L4H3 TREND
<b>Collision Mitigation System #2</b> - система попередження зіткнення: <ul style="list-style-type: none"> <li>Forward Collision Warning – система запобігання зіткненню виявляє транспортні засоби та перехожих на дорозі попереду, попереджаючи водія про небезпечну дистанцію наближення</li> <li>Automated Emergency Braking - система автоматичного екстреного гальмування (якщо водій не застосує заходи задля уникнення зіткнення, гальма можуть спрацювати автоматично)</li> </ul>	•	•	•	•	•
Lane Keeping Alert - система, що відслідковує дорожню розмітку та сповіщає про ненавмисну зміну смуги руху (попереджає завдяки вібрації керма та візуального сповіщення)	•	•	•	•	•
Lane Keeping Aid - система, що допомагає утримати автомобіль у смузі руху <sup>2</sup>	•	•	•	•	•
Speed sign recognition - система, що відслідковує дорожні знаки швидкості	•	•	•	•	•
Інтелектуальна система підтримки швидкості	•	•	•	•	•
Камера огляду позаду	•	•	•	-	•
Передні датчики паркування	•	•	•	-	•
Задні датчики паркування	•	•	•	•	•
Передні та задні протитуманні фари	•	•	•	•	•
Подушка безпеки водія	•	•	•	•	•
Паски безпеки сидінь (з системою моніторингу використання)	•	•	•	•	•
Система моніторингу тиску шин	•	•	•	•	•
<b>СИСТЕМИ ЗАХИСТУ ТА ЗАМКИ</b>					
Імобілайзер	•	•	•	•	•
Центральний замок з дистанційним керуванням	•	•	•	•	•
1 - дистанційний ключ, 2 - стандартних	-	-	-	•	-
2 - дистанційних ключа, 1 - стандартний	•	•	•	-	•
Відмикання замків дверей - покрокове (1-й - кабіна водія, 2-й - вантажне відділення) або одночасно всі разом	•	•	•	•	•
Автоматичне блокування замків дверей під час швидкості понад 20 км/год	•	•	•	•	•
<b>ПРОДУКТИВНІСТЬ</b>					
Підготовчий комплект для встановлення тягово-зчіпного пристрою (тільки для AWD)	•	•	-	-	-
Режими адаптації руху: Повсякденний, Еко, Слизько, Грунтова дорога (тільки AWD)	•	•	•	•	•
Старт/Стоп	•	•	•	•	•
<b>КОМФОРТ ТА ФУНКЦІОНАЛЬНІСТЬ</b>					
<b>ПАРКУВАННЯ</b>					
Камера огляду позаду	•	•	•	-	•
Передні датчики паркування	•	•	•	-	•
Задні датчики паркування	•	•	•	•	•
Стоянкове гальмо з механічним приводом	-	-	-	•	•
Стоянкове гальмо з електричним приводом	•	•	•	-	-
Auto hold (автоматичне утримання автомобіля за допомогою гальм)	•	•	•	-	-
<b>ДЗЕРКАЛА ТА ВІКНА</b>					
Електрообігрів лобового скла	•	•	•	•	•
Електропривод передніх вікон (з функцією "одним натиском" - для водія)	•	•	•	•	•
Електропривод та підігрів зовнішніх дзеркал заднього огляду	•	•	•	•	•
Датчик дощу	•	•	•	•	•
<b>КОНДИЦІОНУВАННЯ</b>					
Клімат-контроль	•	•	•	•	•
Рециркуляція повітря	•	•	•	•	•
<b>ОСВІТЛЕННЯ</b>					
Галогенові фари головного світла	•	•	•	•	•
Механічне регулювання кута нахилу фар	•	•	•	•	•
Ходові вогні - галогенові	•	•	•	•	•
Датчик світла (включно дальнє світло)	•	•	•	•	•
Передні та задні протитуманні фари	•	•	•	•	•
Освітлення поворотів під час маневрування на незначній швидкості	•	•	•	-	•
LED - ліхтар зовнішнього освітлення зони завантаження/розвантаження (розташований вгорі позаду)	•	•	•	•	•
Додаткові бокові габаритні вогні	-	-	•	•	•
Додаткові габаритні вогні (розташовані над лобовим склом)	-	-	-	•	•

<sup>1</sup> ТОВ «Віннер Імпорту Україна, Лтд» зберігає за собою право без попередження вносити зміни до технічних характеристик, складу обладнання та вилучати з асортименту певні позиції. Цей прайс-лист не є публічною офертою та призначений тільки для інформаційних цілей. Остаточна вартість конкретної моделі автомобіля визначається у Договорі купівлі-продажу на день придбання автомобіля та залежить від моделі та комплектації автомобіля. За довідками про актуальну інформацію просимо звертатися до офіційного дилерського центру Ford.

<sup>2</sup> Функція не призначена для автоматичного утримання автомобіля у смузі руху.

• Обладнання автомобіля, що враховане у його вартість. — Обладнання автомобіля відсутнє у цій комплектації.



# FORD TRANSIT V363 ICA3 VAN ЄВРО 6



КОМПЛЕКТАЦІЇ 2024 РОКУ ВИРОБНИЦТВА <sup>1</sup>	VAN 350 L2H3 TREND	VAN 350 L3H3 TREND	VAN 350 L4H3 TREND	VAN 500 L4H3 BASE PLUS	VAN 500 L4H3 TREND
<b>Освітлення кабіни водія (для Trend - додаткові 2 ліхтарі)</b>	•	•	•	•	•
LED освітлення вантажного відділення	•	•	•	-	•
<b>ДЖЕРЕЛА ЖИВЛЕННЯ</b>					
Холодний старт -29° - акумуляторні батареї для важких умов експлуатації (2 АКБ - 12V H7 AGM 80Ah 800CCA)	•	•	•	•	•
USB / розетка 12V - кабіна водія	•	•	•	•	•
Розетка 12V вантажного відділення	•	•	•	•	•
<b>МУЛЬТИМЕДІЙНЕ ОБЛАДНАННЯ ТА ІНФОРМАЦІЙНІ СИСТЕМИ<sup>2</sup></b>					
12-дюймовий багатофункціональний сенсорний екран	•	•	•	•	•
SYNC 4 - інформаційно-розважальна система, Bluetooth, взаємодія з Apple CarPlay/Android Auto (функція голосової взаємодії відсутня: без голосових команд керування клімат-контролем, телефоном тощо)	•	•	•	•	•
Бездротове з'єднання з Apple CarPlay/Android Auto	•	•	•	•	•
4-и аудіо динаміки	•	•	•	•	•
Комбінований щиток приладів (центральна частина - рідкокристалічний екран 8")	•	•	•	•	•
Маршрутний комп'ютер	•	•	•	•	•
Система моніторингу тиску в шинах <sup>3</sup>	•	•	•	•	•
<b>ІНТЕР'ЄР</b>					
<b>ПЕРЕДНІ СИДІННЯ</b>					
Сидіння водія/подвійне пасажирське сидіння (1 + 2)	•	•	•	•	•
Подвійне пасажирське сидіння – фіксоване (містить місце зберігання речей під сидіннями)	•	•	•	•	•
Механічний привод сидіння водія за 4-ма напрямками (включно за висотою)	•	•	•	•	•
Регулювання поперекової зони сидіння водія	•	•	•	•	•
Підлокітник сидіння водія	•	•	•	-	•
Тканинна оббивка сидінь	•	•	•	•	•
<b>ОЗДОБЛЕННЯ ТА ФУНКЦІОНАЛЬНІСТЬ</b>					
Кермо регулюється за глибиною та кутом нахилу	•	•	•	•	•
Кермо оздоблено штучною шкірою	•	•	•	-	•
Верхня консоль для зберігання речей	•	•	•	•	•
Столик у вигляді у органайзера, що відкидається (розташований спинці переднього пасажирського сидіння)	•	•	•	-	•
Оздоблення стелі (кабіна)	•	•	•	•	•
Перегородку оздоблено теплоізоляційною оббивкою - у піввисоті (з боку кабіни)	•	•	•	•	•
Гумове покриття підлоги (кабіна)	•	•	•	•	•
<b>ВАНТАЖНЕ ВІДДІЛЕННЯ</b>					
Перегородка між кабіною та вантажним відділенням - без вікна (складається з 2-х частин: нижня - металева, верхня - пластикова)	•	•	•	•	•
LED освітлення вантажного відділення	•	•	•	-	•
Такелажні петлі	•	•	•	•	•
Розетка 12V	•	•	•	•	•
<b>ЗОВНІШНІ ОСОБЛИВОСТІ</b>					
<b>КУЗОВ</b>					
Зсувні двері вантажного відділення - праворуч	•	•	•	•	•
Задні розпашні двері вантажного відділення (для L2, L3 кут відкриття 90°/200°, для L4 - 90°/253°)	•	•	•	•	•
<b>СТИЛЬ ТА ЗАХИСТ</b>					
Декоративна решітка радіатора - чорного кольору	•	•	•	•	•
Передній бампер власного кольору - чорний	•	•	•	•	•
Задній бампер (у вигляді сходинок) власного кольору - чорний	•	•	•	•	•
Зовнішні дзеркала з світловим сигналом повороту власного кольору - чорні	•	•	•	•	•
Ручки дверей власного кольору - чорні	•	•	•	•	•
Захисні бокові молдинги кузова власного кольору - чорні	•	•	•	•	•
Передні та задні бризковики	•	•	•	•	•
<b>КОЛЕСА ТА ШИНИ</b>					
Декоративні ковпаки	•	•	•	-	-
Сталеві диски Ø 16 (6 отворів кріплення)	•	•	•	•	•
Одинарні колеса на задній осі (SRW)	•	•	•	-	-
Подвійні колеса на задній осі (DRW)	-	-	-	•	•
Запасне колесо (містить домкрат та балонний ключ)	•	•	•	•	•
Шини не для експлуатації взимку	•	•	•	•	•

<sup>1</sup> ТОВ «Віннер Імпорту Україна, Лтд» зберігає за собою право без попередження вносити зміни до технічних характеристик, складу обладнання та вилучати з асортименту певні позиції. Цей прайс-лист не є публічною офертою та призначений тільки для інформаційних цілей. Остаточна вартість конкретної моделі автомобіля визначається у Договорі купівлі-продажу на день придбання автомобіля та залежить від моделі та комплектації автомобіля. За довідками про актуальну інформацію просимо звертатися до офіційного дилерського центру Ford.

<sup>2</sup> Потрібен сумісний мобільний телефон з активною службою передачі даних і сумісним програмним забезпеченням. Доступні функції залежать від типу мобільного телефону. Сторонні постачальники несуть одноосібну відповідальність за належну функціональність.

<sup>3</sup> Системи допомоги водію призначені лише для підтримки та не замінюють водію увагу, зосередженість, контроль за автомобілем та безпечну поведінку під час керування. Системи допомоги водію взаємодіють з датчиками, робота яких може бути порушена під впливом певних погодних умов та навколишнього середовища.

• Обладнання автомобіля, що враховане у його вартість. — Обладнання автомобіля відсутнє у цій комплектації.



# ТЕХНІЧНІ ХАРАКТЕРИСТИКИ



ТИП КУЗОВА		VAN (ВАНТАЖНИЙ ФУРГОН)					
СЕРІЯ	350M (FWD)	350M (AWD)	350L (FWD)	350L (AWD)	350E (RWD)	500E (RWD)	
КАТЕГОРІЯ	N1	N1	N1	N1	N1	N2	
РОЗМІР КУЗОВА	L2H2	L2H2	L3H3	L3H3	L4H3	L4H3	
<b>ТРАНСМІСІЯ</b>		механічна, 6 передач					
Привод	Передній (FWD)	Повний (AWD)	Передній (FWD)	Повний (AWD)	Задній (RWD)	Задній (RWD)	
Передавальне число головної передачі	4.93/3.450	4.1	4.93/3.450	4.1	3.31	4.1	
<b>ДВИГУН</b>		<b>2.0 ECOBLUE DIESEL</b>					
Двигун	4-циліндровий, рядний, 4 клапани на циліндр, Common Rail, алюмінієва головка блоку циліндрів, чавунний блок циліндрів, ремінний привід розподільного вала, турбокомпресор із змінною геометрією						
Пальне	дизель						
Робочий об'єм, см <sup>3</sup>	1996						
Максимальна потужність, к.с. (кВт) / під час обертів (об/хв)	130 (96) / 3 500	165 (121) / 3 500	130 (96) / 3 500	165 (121) / 3 500	130 (96) / 3 500	165 (121) / 3 500	
Крутний момент, Нм / під час обертів (об/хв)	360 / 1 500 - 2 500	390 / 1 750 - 2 750	360 / 1 500 - 2 500	390 / 1 750 - 2 750	360 / 1 500 - 2 500	390 / 1 750 - 2 750	
Екологічний стандарт	EURO-6						
<b>ВИТРАТИ ПАЛЬНОГО ТА ВИКИДИ CO<sub>2</sub> 1</b>		<b>350M L2H2 FWD</b>	<b>350M L2H2 AWD</b>	<b>350L L3H3 FWD</b>	<b>350L L3H3 AWD</b>	<b>350E L4H3 RWD</b>	<b>500E L4H3 RWD</b>
<b>РІВЕНЬ КОМПЛЕКТАЦІЇ</b>		TREND	TREND	TREND	TREND	TREND	BASE / TREND
Комбінований цикл (згідно вимірювання WLTP), л/100 км	8.4	10.1	8.9	10.5	9.5	н/д	
Викиди CO <sub>2</sub> - комбінований цикл (згідно вимірювання WLTP), г/км	221	264	233	276	249	н/д	
<b>ШВИДКІСТЬ</b>		90 км/год - тільки для 500E (стандарт для автомобілів N2)					
<b>КЕРМУВАННЯ</b>		електропідсилювач					
Тип	електропідсилювач						
<b>ПІДВІСКА</b>		незалежна, McPherson, з стабілізатором поперечної стійкості, газові амортизатори					
Передня	незалежна, McPherson, з стабілізатором поперечної стійкості, газові амортизатори						
Задня	листові ресори, газові амортизатори						
<b>ГАЛЬМА</b>		дискові, що вентилується					
Передні	дискові, що вентилується						
Задні	дискові						
Стоянкове гальмо	з електроприводом - для N1 / з механічним приводом - для N2						
<b>КОЛЕСА ТА ШИНИ</b>		6.5 x 16" - для N1 / 6.0 x 16" - для N2					
Диск	6.5 x 16" - для N1 / 6.0 x 16" - для N2						
Задні колеса	одинарні колеса на задній осі (SRW) - для N1 / подвійні колеса на задній осі (DRW) - для N2						
Запасне колесо	сталевий диск						
Шини	235/65 R16C - для N1 / 205/75 R16C - для N2						
<b>ЄМНОСТІ</b>		70					
Паливний бак, л	70						
AdBlue, л	22.4						
<b>МАСА ТА НАВАНТАЖЕННЯ<sup>2</sup></b>		<b>350M L2H2 FWD</b>	<b>350M L2H2 AWD</b>	<b>350L L3H3 FWD</b>	<b>350L L3H3 AWD</b>	<b>350E L4H3 RWD</b>	<b>500E L4H3 RWD</b>
<b>РІВЕНЬ КОМПЛЕКТАЦІЇ</b>		TREND	TREND	TREND	TREND	TREND	BASE / TREND
Допустима повна маса (GVM), кг	3500	3500	3500	3500	3500	5000	
Споряджена маса (з урахуванням ваги водія 75 кг) - для Base / Trend, кг	2107	2311	2206	2419	2413	2617 / 2637	
Максимальне корисне навантаження (з урахуванням ваги водія 75 кг) - для Base / Trend, кг	1393	1189	1294	1081	1087	2383 / 2364	
Навантаження на передню вісь, кг	1750	1850	1750	1850	1750	1875	
Навантаження на задню вісь, кг	2000	2150	2000	2250	2250	3300	
Максимальна буксирувальна здатність (причеп з гальмами), кг	2800	2800	2800	2800	2500	3500	
Буксирувальна здатність (причеп без гальм), кг	750	750	750	750	750	750	
Максимально допустима повна маса комбінації (GTM), кг	5700	6000	5700	6000	5550	7000	

Технічні параметри витрати палива, викидів CO<sub>2</sub>, розмірів, маси та навантаження надано для автомобілів з мінімальним оснащенням рівня комплектації - Trend (для Jumbo 500E - рівні комплектації Base та Trend), але з урахуванням розміру кузова, GVM, силового агрегату, типу приводу, передавального числа головної передачі та кількості місць, а не для конкретних версій автомобілів, специфікації яких відображено у цій пропозиції (прайс-листі).

GVM - допустима повна маса

350 серія - GVM 3 500 кг (КТЗ загальною масою 3,5 т, вантажний, малотонажний - В, категорія - N1)

500 серія - GVM 5 000 кг (КТЗ загальною масою 5 т, вантажний - С, категорія - N2)

350M - GVM 3 500 кг, MWB - середня колісна база, L2 - довжина кузова

350L - GVM 3 500 кг, LWB - довга колісна база, L3 - довжина кузова

350E - GVM 3 500 кг, E - довга колісна база з подовженим кузовом, L4 - довжина кузова

500E - GVM 5 000 кг, E - довга колісна база з подовженим кузовом, L4 - довжина кузова

N2 - тип даху середній, N3 - тип даху високий. FWD - привод на передню вісь, RWD - привод на задню вісь, AWD - привод повний

<sup>1</sup> Метод вимірювання WLTP. Всесвітня узгоджена методика випробувань автомобілів малого навантаження (WLTP) - це нова, точніша процедура випробувань для вимірювання витрати палива та викидів CO<sub>2</sub>. Щоб дізнатися більше про нові методики випробувань, відвідайте [www.dft.gov.uk/vca/fcb/wltp.asp](http://www.dft.gov.uk/vca/fcb/wltp.asp). Витрата палива в реальних умовах експлуатації відрізнятиметься від наданих, оскільки фактична витрата пального залежить від певної комплектації автомобіля, його завантаження, встановлення додаткового обладнання, дорожніх умов, поведінки керування та інших нетехнічних чинників.

Параметри витрати палива та викидів CO<sub>2</sub> в цій таблиці зазначено як середні значення (Overall) 4-х режимів експлуатації (згідно WLTP): Low, Medium, High, Extrahigh.

<sup>2</sup> Допустима повна маса (GVM) = споряджена маса автомобіля з урахуванням максимального корисного навантаження, обладнання, мастильних матеріалів, робочих рідин, ваги водія (75 кг) та пасажирів. Споряджена маса = маса укомплектованого автомобіля з урахуванням мастильних матеріалів, робочих рідин, ваги водія (75 кг), але без пасажирів та вантажу для автомобілів з мінімальним спорядженням рівня комплектації - Trend (для Jumbo 500E - рівні комплектації Base та Trend). Зазначені параметри спорядженої маси є орієнтовними. Максимальне корисне навантаження = повна маса автомобіля мінус споряджена маса. Збільшення комплектації автомобіля за рахунок додаткового обладнання, що встановлюється під час складання автомобіля, доукомплектування та/або його перетворення (конструктивні зміни) призводять до зменшення корисного навантаження, оскільки споряджена маса автомобіля зростає. Максимально допустима повна маса комбінації автомобіля (GTM) = максимально дозволена повна маса автомобіля (GVM) + буксирувальна здатність автомобіля (маса причепа оснащеного гальмами та вага вантажу у причепі). Зазначені параметри маси підлягають виробничим відхиленням.



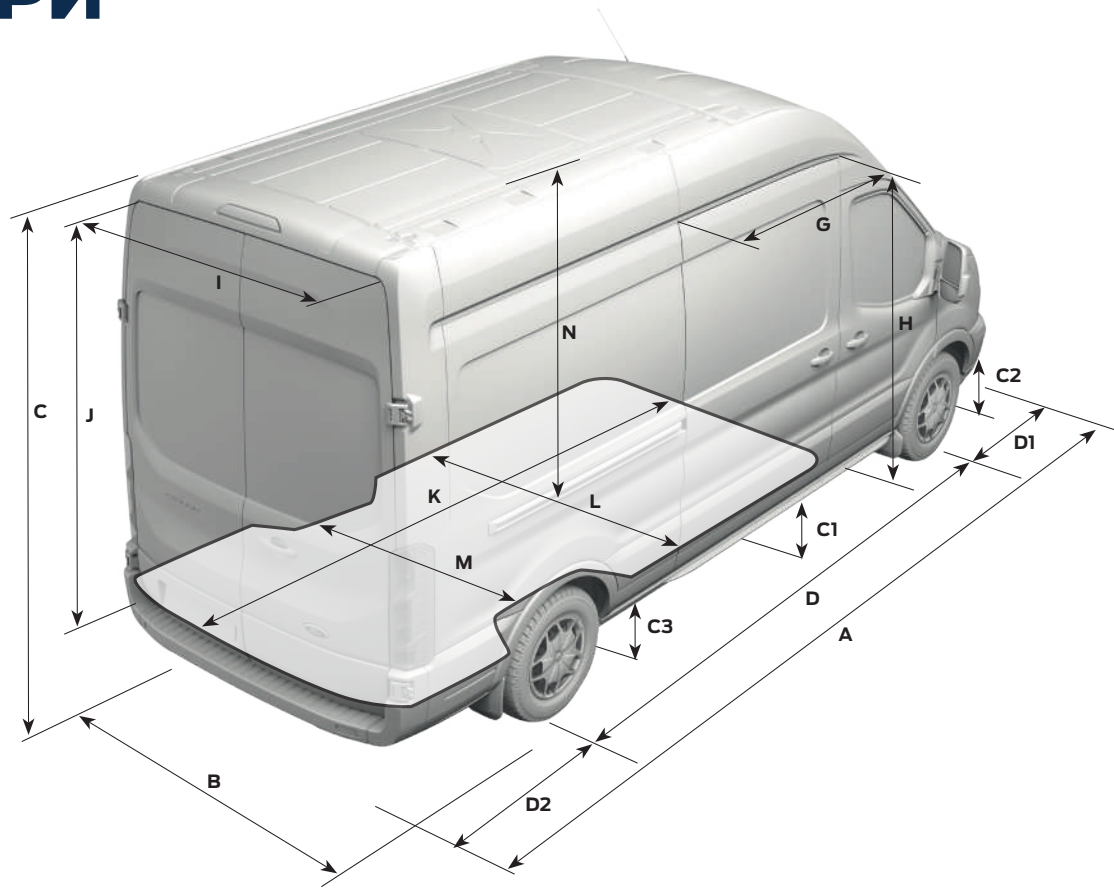

РОЗМІРИ <sup>1</sup>	350M L2H2 FWD	350M L2H2 AWD	350L L3H3 FWD	350L L3H3 AWD	350E L4H3 RWD	500E L4H3 RWD
<b>ЗОВНІШНІ</b>						
<b>A</b> Довжина, мм	5531	5531	5981	5981	6704	6704
<b>B</b> Ширина (без дзеркал), мм	2474 (2059)	2474 (2059)	2474 (2059)	2474 (2059)	2474 (2059)	2474 (2174)
Ширина (дзеркала згорнуто), мм	2112	2112	2112	2112	2112	2112
<b>C</b> Висота, мм	2413 - 2533	2447 - 2534	2650 - 2767	2682 - 2769	2680 - 2778	2680 - 2778
<b>D</b> Довжина колісної бази, мм	3300	3300	3750	3750	3750	3750
<b>D1</b> Передній звис, мм	1023	1023	1023	1023	1023	1023
<b>D2</b> Задній звис, мм	1208	1208	1208	1208	1931	1931
<b>G</b> Ширина прорізу бокових дверей, мм	1300	1300	1300	1300	1300	1300
<b>H</b> Висота прорізу бокових дверей, мм	1700	1600	1700	1600	1600	1600
<b>I</b> Ширина прорізу задніх дверей, мм	1565	1565	1565	1565	1565	1565
<b>J</b> Висота прорізу задніх дверей (без урахування обмежувачів частин кузова - елементи фіксації дверей), мм	1748	1648	1987	1887	1887	1887
<b>C1</b> Кліренс - центральна частина	246 - 293	292 - 298	244 - 285	283 - 291	282 - 300	282 - 300
<b>C2</b> Кліренс - передні вісь	179 - 225	223 - 233	189 - 221	218 - 230	226 - 245	226 - 245
<b>C3</b> Кліренс - задні вісь	115 - 145	154	116 - 145	154 - 155	149 - 153	149 - 153
Ширина передня / задня колії, мм	1732 / 1759	1732 / 1759	1732 / 1759	1732 / 1759	1732 / 1759	1740 / 1702
Ширина ззовні по колесам - попереду / позаду, мм	1980 / 2014	1980 / 2014	1980 / 2014	1980 / 2014	1980 / 2014	1959 / 2110
Кут в'їзду	16° - 20°	20°	18° - 20°	19° - 20°	20° - 21°	20° - 21°
Кут рампи	17° - 21°	21°	15° - 17°	17° - 18°	17° - 18°	17° - 18°
Кут з'їзду	17° - 19°	19°	16° - 19°	19°	11° - 12°	11° - 12°
Діаметр розвороту (від бордюра до бордюра), м	11.9	11.9	13.3	13.3	13.3	13.3
<b>ВАНТАЖНЕ ВІДДІЛЕННЯ</b>						
<b>K</b> Максимальна довжина вантажного відділення - з перегородкою, мм	3083	3083	3533	3533	4256	4256
Максимальна довжина вантажного відділення - без перегородки, мм	3200	3200	3650	3650	4373	4373
Максимальна довжина вантажного відділення на рівні 1.2 м, мм	2900	2900	3350	3350	4073	4073
Об'єм вантажного відділення - максимальний, м <sup>3</sup>	10	9.5	13	12.4	15.1	15.1
Об'єм вантажного відділення - SAE / VDA, м <sup>3</sup>	9.1 / 9.3	8.3 / 8.7	11.6 / 12.0	11.2 / 11.5	13.5 / 14.1	13.5 / 14.1
<b>L</b> Ширина вантажного відділення (max), мм	1784	1784	1784	1784	1784	1784
<b>M</b> Ширина між колісними арками (без захисного оздоблення), мм	1392	1392	1392	1392	1392	1154
<b>N</b> Максимальна висота вантажного відділення (без захисного оздоблення), мм	1886	1786	2125	2025	2025	2025

<sup>1</sup> Зазначені розміри автомобіля підлягають конструктивним відхиленням та можуть відрізнятися від фактичних.

ТОВ «Віннер Імпорт Україна, Лтд» зберігає за собою право без попередження вносити зміни до технічних характеристик, складу обладнання та вилучати з асортименту певні позиції. Цей прайс-лист не є публічною офертою та призначений тільки для інформаційних цілей. Остаточна вартість конкретної моделі автомобіля визначається у Договорі купівлі-продажу на день придбання автомобіля та залежить від моделі та комплектації автомобіля. За довідками про актуальну інформацію просимо звертатися до офіційного дилерського центру Ford.

# ГАРАНТІЯ. ОБСЛУГОВУВАННЯ

## ГАРАНТІЯ<sup>1</sup>:

**3 роки або 100 000 км<sup>1</sup> пробігу\***  
(перші 2 роки без обмеження за пробігом - гарантія компанії Ford).

**ІНТЕРВАЛ ТО<sup>2</sup>: 40 000 км або 1 раз на 2 роки\***

**ГАРАНТІЯ НА ЛАКОФАРБОВЕ ПОКРИТТЯ<sup>3</sup>:**  
**2 РОКИ** без обмеження за пробігом.

**ГАРАНТІЯ ВІД НАСКРІЗНОЇ КОРОЗІЇ<sup>3</sup>:**  
**12 РОКІВ.**

\*залежно від того, яка подія настане раніше

## ЗАХИСТ КУЗОВА



Багатоетапний процес фарбування гарантує, що ваш Transit виглядатиме найліпшим протягом багатьох років, а перфораційна 12-річна гарантія забезпечить вам ще більше спокою\*\*.

\*Окрім кольору Frozen White  
\*\* Умови гарантії див. «Сервісну книжку»

## FORD ASSISTANCE

ДЛЯ КОМЕРЦІЙНИХ АВТОМОБІЛІВ

МИ ПОДБАЄМО ПРО ВАШЕ АВТО ВПРОДОВЖ 3-Х РОКІВ<sup>4</sup>



<sup>1</sup> Під 3 роками гарантії мається на увазі 24 місяці гарантійного строку та 12 місяців відповідно до програми «Спеціальна продовжена гарантія», що не є гарантійним строком відповідно до чинного законодавства України. Спеціальна продовжена гарантія: 12 місяців або 100 тис. км залежно від того, яка подія настане раніше (вступає в дію на наступний день після завершення дії гарантії Ford; відлік пробігу від дати придбання). Детальні умови відображено у "Сервісній книжці".

<sup>2</sup> Цикл заміни моторної оливи залежить від умов роботи, наприклад: багато поїздки на короткі дистанції з непрогрітим двигуном, тривала робота двигуна у режимі холостого ходу (рух у заторах), буксирування причепа тощо. Коли термін служби моторної оливи повністю вичерпано на панелі приладів відображається інформаційне повідомлення: «Необхідна заміна оливи» (детальні умови відображено у "Сервісній книжці").

<sup>3</sup> За умов перевірки лакофарбового покриття 1 раз на рік в офіційній дилерській мережі Ford (детальні умови відображено у "Сервісній книжці").  
<sup>4</sup> FORD ASSISTANCE - ця програма передбачає допомогу в критичних ситуаціях впродовж трьох років з дати придбання автомобіля в офіційній дилерській мережі Ford в Україні (умови цієї програми відображено у керівництві «Форд Асистанс для комерційних автомобілів»).